



Національний
банк України

Зміни до порядку подання звітності під час переходу на СЕП 24/7 (оновлена концепція)

Департамент статистики та звітності
17 лютого 2023 року



Терміни і скорочення, які використовуються в презентації

- Загальне правило подання щоденної звітності – визначене за результатами обговорення та консенсусу між підрозділами НБУ та банками щодо подання щоденної звітності після переходу на режим роботи СЕП 24/7.
- СЕП 24/7 - технічна назва СЕП 4.0, цілодобовий режим роботи системи електронних платежів (СЕП), який планується запровадити. Відрізняється від СЕП 23/7 – діючого режиму роботи СЕП, що передбачає проведення міжбанківських платежів 23 години на добу 7 днів на тиждень. Учасники СЕП 23/7 можуть здійснювати міжбанківський переказ коштів з 01:00 до 24:00. У роботі системи існує технологічна перерва впродовж однієї години під час переходу на новий банківський день – з 00:00 до 01:00.
- Стандартний тиждень – тиждень, який починається з понеділка та закінчується неділею, в якому два неробочі дні: субота та неділя.
- ПН, ВТ, СР, ЧТ, ПТ, СБ, НД – скорочено понеділок, вівторок, середа, четвер, п'ятниця, субота, неділя відповідно.
- Неробочий день – вихідний або святковий день, перенесений з іншої дати неробочий день.
- Робочий день – календарний день тижня, який визнаний офіційно як робочий день.
- Наступний робочий день – перший робочий день, який слідує після неробочого дня.
- Звітність про обороти – звітність, що подається до НБУ та містить дані про обсяги проведених операцій.
- Звітність про залишки – звітність, що подається до НБУ та містить дані про залишки коштів на рахунках.
- Правила 120 – Правила організації статистичної звітності, що подається до Національного банку України.
- Правила 140 – Правила організації статистичної звітності, що подається до Національного банку України в умовах особливого періоду.



ВСТУП

Ключові дати

1. Закон України “Про платіжні послуги”, який набрав чинності **01.08.2022**.
2. Визначення строку переходу на СЕП 24/7 - **01.04.2023**.
3. Вироблення першої концепції щодо подання щоденної звітності для СЕП 24/7, представлення та обговорення з банківською спільнотою - **19.07.2022**.
4. Затвердження змінами до Правил 120 вимог до звітності банків та НФУ, які пов'язанні із Законом України “Про платіжні послуги” (крім змін щодо СЕП 24/7) – **грудень 2022 р.**
5. Вироблення другої концепції подання щоденної звітності для СЕП 24/7, представлення та обговорення з банківською спільнотою – **18.10.2022**.
6. Оновлення концепції подання щоденної звітності для СЕП 24/7 за результатами погодження з підрозділами НБУ, **листопад 2022 р. – лютий 2023 р.**
7. Затвердження черговими змінами до Правил 120 вимог до звітності для СЕП 24/7 – **березень 2023 р.**
8. Оновлення Правил 140 з урахуванням прийнятих змін до Правил 120 – **березень 2023 р.**

Концепція щоденної звітності для СЕП 24/7 - головне

1. Додаткова звітність, що подається до НБУ, за неробочі дні не запроваджується, крім випадків кінця місяця.
2. Подання звітності здійснюється тільки у робочі дні через Вебпортал НБУ у строки, які визначені Правилами.
3. Запроваджується загальне правило для подання щоденної звітності (детальніше на слайді №6).
4. Для декадної звітності запроваджуються «плаваючі декади» для окремих дат, які припадають на неробочі дні (детальніше на слайді №24).

Загальне правило подання щоденної звітності

- Звітність за залишками подається за всі робочі дні та за останній день місяця (незалежно від того робочий чи неробочий день).
- Обороти за дні, за які не подаються залишки, додаються до оборотів наступного дня, за який залишки подаються.
- Звітність подається *станом на початок наступного дня* у перший робочий день після звітного періоду (початок наступного дня – це станом на 00:00:00 годин).

Щоденна звітність – чинні вимоги

N з/п	Номер	Назва	Правила 120	Правила 140
1	01X	Дані про залишки на рахунках	•	•
2	C5X	Додаткові дані для розрахунку економічних нормативів	•	•
3	42X	Дані щодо максимального ризику на одного контрагента	•	•
4	43X	Додаткові дані для розрахунку лімітів відкритої валютної позиції	•	•
5	79X	Дані про включення субординованого боргу до розрахунку капіталу банку	•	•
6	6KX	Дані щодо розрахунку коефіцієнта покриття ліквідністю (LCR)	•	•
7	3AX	Дані про суми та вартість кредитів (у процентах річних) і суми та вартість депозитів (у процентах річних)	•	
8	3KX	Дані про купівлю, продаж безготівкової іноземної валюти, банківських металів (без фізичної поставки)	•	•
9	3MX	Дані про надходження/переказ безготівкових коштів за операціями з нерезидентами	•	•
10	39X	Дані про курс та обсяги операцій з готівковою іноземною валютою	•	•
11	F1X	Дані про перекази іноземної валюти фізичних осіб за межі України та їх надходження в Україну	•	
12	27X	Дані про рух коштів на розподільчих рахунках ¹	•	•
13	2RX	Дані про отримані від нерезидентів кошти в іноземній валюті, банківські метали за договором про залучення вкладу (депозиту), кредиту (позики) та дані про обсяг сформованих резервів ²	•	

Примітки: 1) подається за окремим рішенням Правління НБУ. Наразі не подається.
2) подається за окремим рішенням Правління НБУ. Наразі не подається.



ЗАЛИШКИ

Файли щоденної звітності, які містять дані про залишки

N з/п	Номер	Назва	Правила 120	Правила 140
1	01X	Дані про залишки на рахунках	•	•
2	C5X	Додаткові дані для розрахунку економічних нормативів	•	•
3	42X	Дані щодо максимального ризику на одного контрагента	•	•
4	43X	Додаткові дані для розрахунку лімітів відкритої валютної позиції	•	•
5	79X	Дані про включення субординованого боргу до розрахунку капіталу банку	•	•
6	6KX	Дані щодо розрахунку коефіцієнта покриття ліквідністю (LCR)	•	•

Правило подання щоденної звітності про залишки

- подається тільки у робочі дні;
- подається за кожен робочий день у наступний робочий день: у ВТ за ПН, у СР за ВТ, у ЧТ за СР, у ПТ за ЧТ;
- подається у перший робочий день за попередній робочий день перед неробочим днем/днями: у ПН за ПТ;
- не подається за неробочі дні: за СБ, за НД;

ЗАЛИШКИ		
«ЗА»		«У»
ПН	→	ВТ
ВТ	→	СР
СР	→	ЧТ
ЧТ	→	ПТ
ПТ	→	СБ
СБ	Х	НД
НД	Х	ПН
ПН	→	ВТ
ВТ	→	СР
СР	→	ЧТ
ЧТ	→	ПТ

Респондент

Національний банк України

Подання звітності наприкінці місяця (1)

Якщо останній день місяця припадає на ПТ, то подається:

- у ПН за ПТ зі звітною датою 01.ММ.УУ.

ЗАЛИШКИ				
	«ЗА»		«У»	
Респондент	27	ПН →	ВТ	
	28	ВТ →	СР	
	29	СР →	ЧТ	
	30	ЧТ →	ПТ	
	31	ПТ		СБ
	1	СБ	Х	НД
	2	НД	Х	ПН
	3	ПН →		ВТ
	4	ВТ →		СР
	5	СР →		ЧТ
	6	ЧТ →		ПТ

Національний банк України

Подання звітності наприкінці місяця (2)

Якщо останній день місяця припадає на СБ, то подається:

- у ПН :
 - за ПТ зі звітною датою 31.ММ.УУУУ;
 - за СБ зі звітною датою 01.ММ.УУУУ.
- звітність за НД не подається.

ЗАЛИШКИ			
	«ЗА»		«У»
	26	ПН →	ВТ
	27	ВТ →	СР
	28	СР →	ЧТ
	29	ЧТ →	ПТ
	30	ПТ	СБ
Респондент	31	СБ	НД
	1	НД X	ПН
	2	ПН →	ВТ
	3	ВТ →	СР
	4	СР →	ЧТ
	5	ЧТ →	ПТ

Національний банк України

Подання звітності наприкінці місяця (3)

Якщо останній день місяця припадає на НД, то подається:

- у ПН :
 - за ПТ зі звітною датою 30.ММ.УУУУ.
 - за НД зі звітною датою 01.ММ.УУУУ.
- звітність за СБ не подається.

		ЗАЛИШКИ		
		«ЗА»	«У»	
Респондент	25	ПН	→	ВТ
	26	ВТ	→	СР
	27	СР	→	ЧТ
	28	ЧТ	→	ПТ
	29	ПТ	→	СБ
	30	СБ	X	НД
	31	НД	→	ПН
	1	ПН	→	ВТ
	2	ВТ	→	СР
	3	СР	→	ЧТ
	4	ЧТ	→	ПТ

Національний банк України

Якщо неробочий день виникає у середині тижня (державне свято)

Якщо один неробочий день припадає на якийсь робочий день тижня (СР), тоді:

- звітність за цей неробочий день не подається;
- звітність подається у перший робочий день (ЧТ) за останній робочий день перед неробочим днем (ВТ).

		ЗАЛИШКИ	
		«ЗА»	«У»
Респондент	ВТ		СР
	СР	X	ЧТ
	ЧТ	→	ПТ
	ПТ		СБ
	СБ	X	НД
	НД	X	ПН
	ПН	→	ВТ
	ВТ	→	СР
	СР	→	ЧТ
	ЧТ	→	ПТ

Національний банк України



ОБОРОТИ

Файли щоденної звітності, які містять дані про обороти

№ з/п	Номер	Назва	Правила 120	Правила 140
1	3AX	Дані про суми та вартість кредитів (у процентах річних) і суми та вартість депозитів (у процентах річних)	•	
2	3KX	Дані про купівлю, продаж безготівкової іноземної валюти, банківських металів (без фізичної поставки)	•	•
3	3MX	Дані про надходження/переказ безготівкових коштів за операціями з нерезидентами	•	•
4	39X	Дані про курс та обсяги операцій з готівковою іноземною валютою	•	•
5	F1X	Дані про перекази іноземної валюти фізичних осіб за межі України та їх надходження в Україну	•	
6	27X	Дані про рух коштів на розподільчих рахунках	•	•
7	2RX	Дані про отримані від нерезидентів кошти в іноземній валюті, банківські метали за договором про залучення вкладу (депозиту), кредиту (позики) та дані про обсяг сформованих резервів	•	

Правило подання щоденної звітності про обороти

- подається тільки у робочі дні;
- подається за кожен робочий день у наступний робочий день:
у ПН за ПТ, у СР за ВТ, у ЧТ за СР, у ПТ за ЧТ;
- у ВТ подається агреговано за неробочі дні та перший робочий день:
за СБ+НД+ПН.

ОБОРОТИ		
«ЗА»		«У»
ВТ	→	СР
СР	→	ЧТ
ЧТ	→	ПТ
ПТ		СБ
СБ		НД
НД		ПН
ПН		ВТ
ВТ	→	СР
СР	→	ЧТ
ЧТ	→	ПТ

Респондент

Національний банк України

Якщо неробочий день виникає у середині тижня (державне свято)

Якщо неробочий день (наприклад, державне свято) припадає на робочий день тижня (СР), то звітність подається:

- у ЧТ за ВТ;
- у ПТ агреговано за СР+ЧТ.

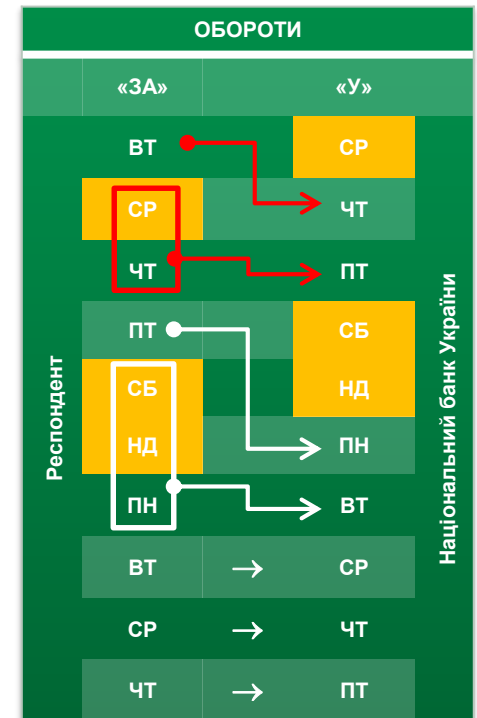

Подання звітності наприкінці місяця (1)

Якщо останній день місяця припадає на ПТ, тоді подається:

- у ПН за ПТ;
- у ВТ за СБ+НД+ПН.

		ОБОРОТИ		
		«ЗА»	«У»	
Респондент	27	ПН	→	ВТ
	28	ВТ	→	СР
	29	СР	→	ЧТ
	30	ЧТ	→	ПТ
	31	ПТ		СБ
	1	СБ		НД
	2	НД		ПН
	3	ПН		ВТ
	4	ВТ	→	СР
	5	СР	→	ЧТ
6	ЧТ	→	ПТ	

Національний банк України

Подання звітності наприкінці місяця (2)

Якщо останній день місяця припадає на СБ,
тоді подається:

- у ПН :
 - за ПТ (звітна дата 31.ММ.YY);
 - за СБ (звітна дата 01.ММ.YY).
- у ВТ за НД+ПН.

ОБОРОТИ			
	«ЗА»		«У»
	26	ПН →	ВТ
	27	ВТ →	СР
	28	СР →	ЧТ
	29	ЧТ →	ПТ
	30	ПТ	СБ
	31	СБ	НД
Респондент	1	НД	ПН
	2	ПН	ВТ
	3	ВТ →	СР
	4	СР →	ЧТ
	6	ЧТ →	ПТ

Національний банк України

Подання звітності наприкінці місяця (3)

Якщо останній день місяця припадає на НД, тоді подається:

- у ПН :
 - за ПТ (звітна дата 30.ММ.УУ);
 - за СБ+НД (звітна дата 01.ММ.УУ).
- у ВТ за ПН.

ОБОРОТИ			
	«ЗА»		«У»
	25 ПН →		ВТ
	26 ВТ →		СР
	27 СР →		ЧТ
	28 ЧТ →		ПТ
Респондент	29 ПТ		СБ
	30 СБ		НД
	31 НД		ПН
	1 ПН →		ВТ
	2 ВТ →		СР
	3 СР →		ЧТ
	4 ЧТ →		ПТ

Національний банк України



ДЕКАДНА ЗВІТНІСТЬ

Файли декадної звітності

N з/п	Номер	Назва	Містить інформацію	Правила 120	Правила 140
1	12X	Дані про касові обороти банку ¹	Обороти та залишки	•	•
2	26X	Дані про залишки коштів, що розміщені в інших банках та залучені від інших банків ¹	Залишки	•	•
3	6NX	Дані щодо розрахунку коефіцієнта чистого стабільного фінансування (NSFR) ¹		•	•
4	A7X	Дані про структуру активів та пасивів за строками ¹		•	•
5	4IX	Дані про дотримання пруденційних нормативів та розрахунок нормативів капіталу небанківських надавачів фінансових платіжних послуг ²		•	•
6	4JX	Дані щодо розрахунку нормативів кредитного ризику небанківських надавачів фінансових платіжних послуг ²	Залишки	•	•
7	4LX	Дані про розрахунок нормативу короткострокової ліквідності небанківських надавачів фінансових платіжних послуг ²		•	•
8	4MX	Дані про кількість та приріст користувачів, які мають відкритий платіжний рахунок ²	Кількісні показники	•	•

Примітки: 1) звіряється з балансом (ці залишки мають бути подані на дату, на яку є 01X);
2) включено до Правил 120 змінами, які набувають чинності з 01.03.2023.

Подання декадної звітності. Плаваючі декади

- ❖ Подання декадної звітності здійснюється за загальним правилом: подаються на 01, 11, 21 число першого робочого дня, наступного за звітним періодом.
- ❖ Виключення з правила та застосування «плаваючої декади»:
 - якщо 10, 20 число припадає на неробочий день, тоді декадний файл подається на інший робочий день (а не на 11, 21), на який є можливість забезпечити контроль цього декадного файла з наданим щоденним файлом 01X. Так:
 - якщо 11, 21 припадає на СБ (10, 20 число – робочий день), то файл буде «станом на СБ», тому що є баланс 01X для порівняння;
 - якщо 11, 21 припадає НД або ПН (10, 20 число – неробочий день), то звітна дата буде «станом на СБ», оскільки є баланс 01X для порівняння.

На 01 число декадні файли, як і щоденні файли, будуть подаватися завжди.

Подання декадної звітності. Приклад

Приклад декадної звітності, грудень 2023								
календарна декада	звітна (плаваюча) декада	Період		Звітна дата = кінець періоду + 1	Коли подається	Коментар		
1 Декада	1 Декада	ПТ	1	}				
		СБ	2					
		НД	3					
		ПН	4					
		ВТ	5					
		СР	6					
		ЧТ	7					
		ПТ	8				кінець 1-ї плаваючої декади = останній робочий день 1-ї календарної декади	
2 Декада	2 Декада	СБ	9	}	09.12	початок 2-ї плаваючої декади = кінець 1-ї плаваючої декади +1		
		НД	10					
		ПН	11				11.12	в ПН 11.12.2023 подається 1-ша плаваюча декада: дані з 1 по 8 грудня 2023, звітна дата 09.12.2023
		ВТ	12					
		СР	13					
		ЧТ	14					
		ПТ	15					
		СБ	16					
		НД	17					
		ПН	18					
ВТ	19							
СР	20	кінець 2-ї плаваючої декади = останній робочий день 2-ї календарної декади						
		ЧТ	21	21.12	21.12	в ЧТ 21.12.2023 подається 2-га плаваюча декада: дані з 9 по 20 грудня 2023, звітна дата 21.12.2023		

Подання декадної звітності. Приклад (продовження)

Приклад декадної звітності, грудень 2023						
календарна декада	звітна (плаваюча) декада	Період		Звітна дата = кінець періоду + 1	Коли подається	
3 д е к а д а	3 д е к а д а	ЧТ	21	21.12	21.12	в ЧТ 21.12.2023 подається 2-га плаваюча декада: дані з 9 по 20 грудня 2023, звітна дата 21.12.2023
						початок 3-ї плаваючої декади = кінець 2-ї плаваючої декади +1
		ПТ	22			
		СБ	23			
		НД	24			
		ПН	25			
		ВТ	26			
		СР	27			
		ЧТ	28			
		ПТ	29			
		СБ	30			
НД	31				кінець 3-ї плаваючої декади завжди останній календарний день місяця	
		ПН	1	01.01		
		ВТ	2		02.01	у ВТ 02.01.2024 подається 3-тя плаваюча декада: дані з 21 по 31 грудня 2023, звітна дата 01.01.2024